

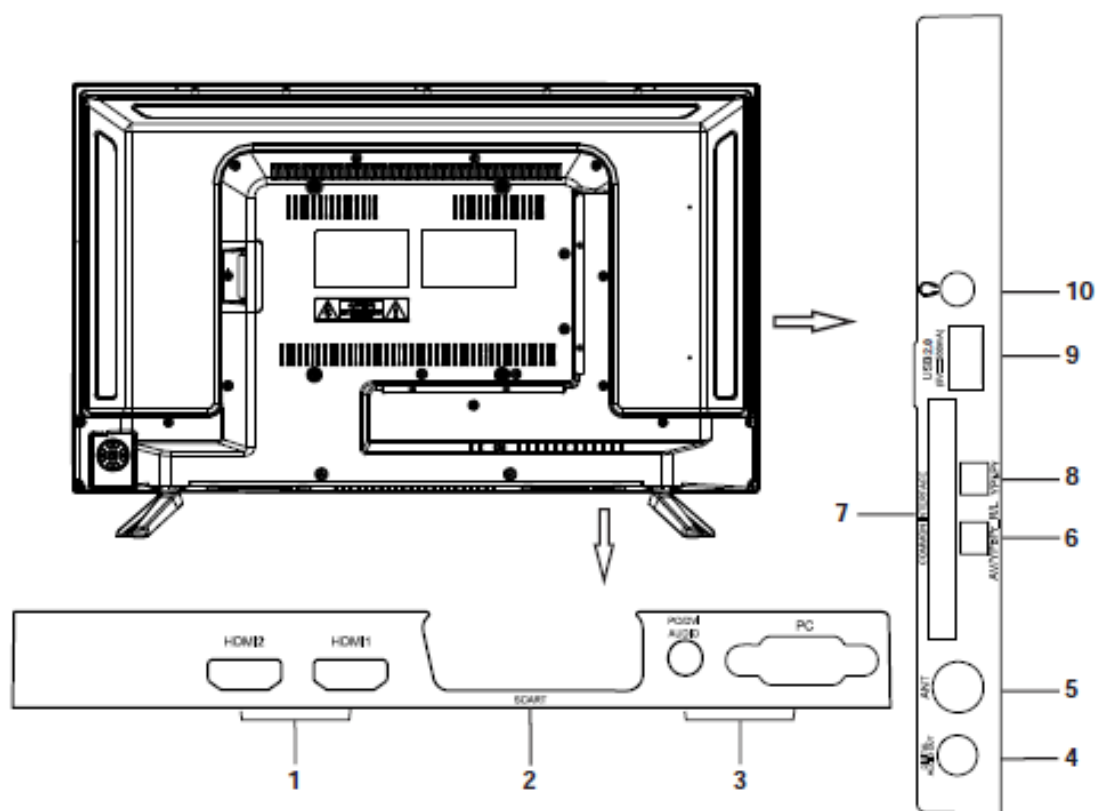

CONSEILS D'UTILISATION TÉLÉVISEUR LED GRANDIN LD32CVB16

■ CONNEXIONS :

Panneaux Face AR et côté



N°	Connecteur	Description
1	HDMI 1/2	Entrées HDMI
2	SCART	Péritel
3	PC/DVI AUDIO-PC	Monitor PC
4	DIGITAL AUDIO OUT	Sortie audio numérique
5	ANT	Entrée antenne
6	AV	Entrée signal audio vidéo
7	COMMON INTERFACE	Connection PCMCIA
8	Component(YPbPr)	Entrée signal composantes
9	USB	Port USB
10	Ω	Sortie casque

Location saisonnière Belle-Île-en-Mer - quai Joseph Naudin, Sauzon

sauzon.mozello.fr

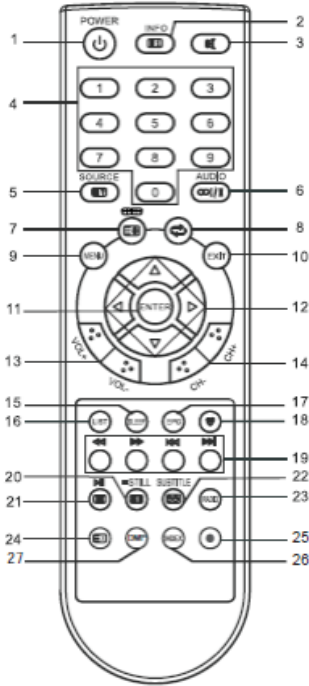

■ TÉLÉCOMMANDE :

	<ol style="list-style-type: none"> 1. : Allumer ou éteindre la télévision. 2. INFO: Appuyer pour afficher sur l'écran l'information du programme en cours. : Aller à la page d'index. 3. : Appuyer pour activer ou désactiver l'émission de son. 4. TOUCHES CHIFFRES: Entrer les numéros de chaînes ainsi que le mot de passe. 5. SOURCE: Appuyer pour sélectionner la source de signal. : Appuyer pour afficher l'information cachée pour certaines pages de Télétexte. 6. AUDIO (∞ I II): Ce bouton se sert à basculer dans le mode DUAL I DUAL II, DUAL I + II, / Stereo/ Mono et changer la langue audio sous le mode DTV. 7. : Appuyer pour sélectionner différentes tailles d'image Changer la taille de Télétexte en mode d'affichage. : Changer la taille de Télétexte en mode d'affichage. 8. : Retourner au dernier programme que vous avez regardé.
<ol style="list-style-type: none"> 9. MENU: Appuyer pour entrer dans l'écran menu du réglage de plusieurs paramètres au choix. 10. EXIT: Sortir du menu OSD. 11. ENTER: Appuyer pour activer l'option sélectionnée sur l'écran menu ou entrer le contenu sous tous les modes d'entrée. 12. ▲/▼/◀/▶: Sélectionner la direction. 13. VOL+/VOL-: Appuyer pour augmenter ou baisser le volume. 14. CH+/CH-: Appuyer pour sélectionner les chaînes en ordre croissant ou décroissant. 15. SLEEP: Appuyer pour programmer l'heure de mise en veille. Lors que la durée du temps programmé se termine, la télévision entre automatiquement dans le mode de mise en veille. 16. LIST: Appuyer pour afficher la liste des chaînes. Appuyer à nouveau pour sortir. 17. EPG: Appuyer pour afficher l'EPG (Guide de programmes électronique) sous le mode DTV. 	<ol style="list-style-type: none"> 18. : Allumer / éteindre la liste de programmes préférés. 19. TOUCHES COLOREES: touche de navigation rouge/ verte / jaune / bleue. ◀◀: Recul rapide (en mode média). ▶▶: Avance rapide (en mode média). ◀◀: Précédent (en mode média). ▶▶: Suivant (en mode média). 20. STILL: Arrêt sur l'image. : Maintenir la page de télétexte à l'écran, appuyer à nouveau pour relâcher. ■: Arrêter (en mode média). 21. : Entrer en Télétexte, appuyer à nouveau pour le mode MIX, appuyer cette touche encore pour sortir. ▶▶: Lecture/pause (en mode média). 22. : Entrer en mode de sous-titre ou sous-page. 23. RADIO: Appuyer pour basculer entre les programmes de Radio et DTV s'il y a de programmes Radio (en mode DTV). 24. : Arrêter le télétexte. Appuyer à nouveau pour quitter. 25. ●: Appuyer sur la touche ● pour commencer l'enregistrement en mode PVR. 26. INDEX: Appuyer pour entrer dans la liste d'enregistrement. (En mode PVR). 27. DMP: Appuyer pour changer la source média.



■ PERTE DU SIGNAL :

Le signal est reçu via une antenne extérieure, desservant l'ensemble de l'immeuble. Le signal peut ne pas être bien capté, en particulier en cas de conditions météorologiques peu favorables sur l'île ou en mer.

Si vous ne captez plus une chaîne, voici quelques conseils :

- ✓ Laissez un peu de temps pour que le signal se stabilise, en particulier à l'allumage de la télévision.
- ✓ Essayez d'autres chaînes, puis revenez sur celle qui vous intéresse.
- ✓ Vérifiez que le câble d'antenne est bien branché (prise TV et prise murale).
- ✓ Réinitialisez les chaînes (Touche MENU, chaîne, Recherche Auto) ou réinitialisez la télévision (Touche MENU, Réglages, Réinitialiser TV, puis suivre les 5 étapes de mise en route de la TV).
- ✓ En cas de fortes pluies ou vent violent, le signal peut être très instable. Patientez !
- ✓ Vérifiez auprès de l'appartement voisin s'il rencontre les mêmes difficultés.
- ✓ Me contactez ou contactez Sofi pour que nous contactions un électricien-antenniste.



USAGE TIPS TV LED GRANDIN LD32CVB16

■ CONNEXIONS :

Side & Rear Panel

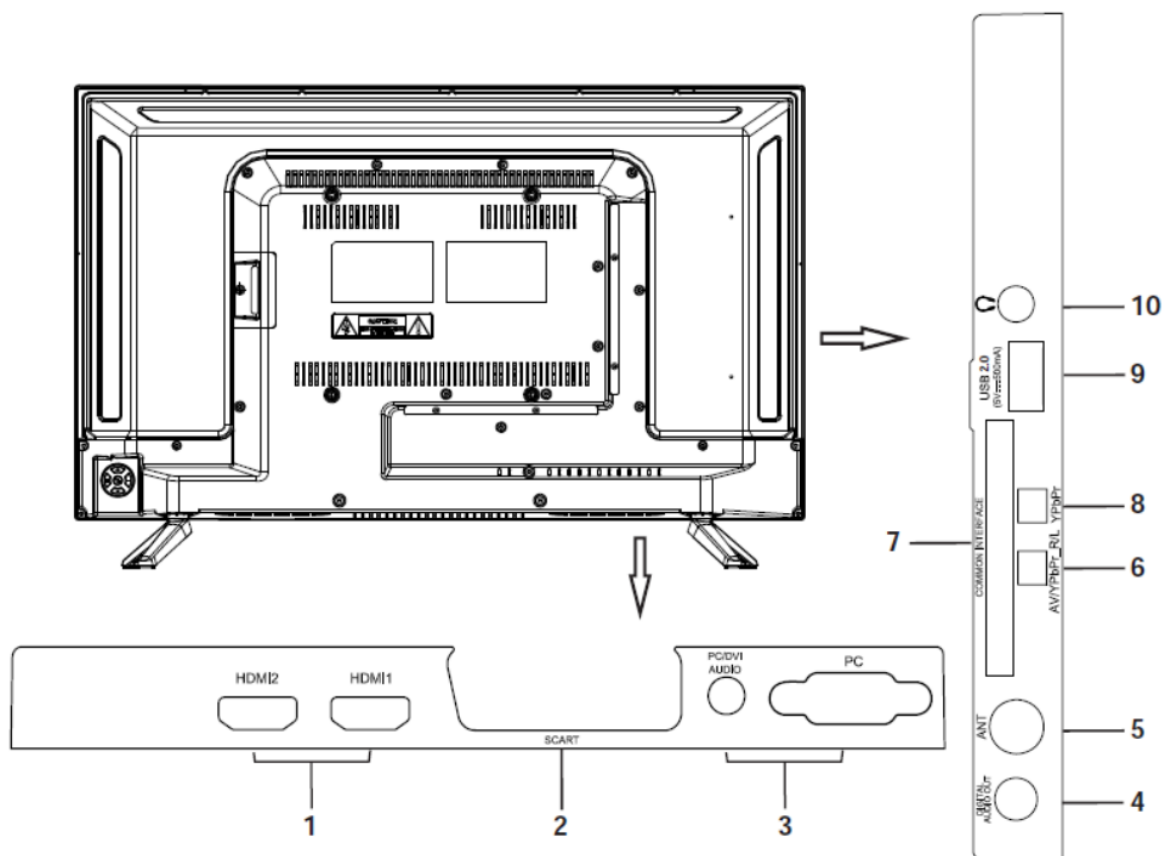

No.	Name	Description
1	HDMI 1/2	HDMI input
2	SCART	SCART input/output
3	PC/DVI AUDIO-PC	PC input
4	DIGITAL AUDIO OUT	Digital audio output
5	ANT	Antenna input
6	AV	AV audio/video signal input
7	COMMON INTERFACE	Insert CI card
8	Component(YPbPr)	Component input
9	USB	USB port
10		Ear phone output

Location saisonnière
Belle-Île-en-Mer - quai Joseph Naudin, Sauzon

sauzon.mozello.fr

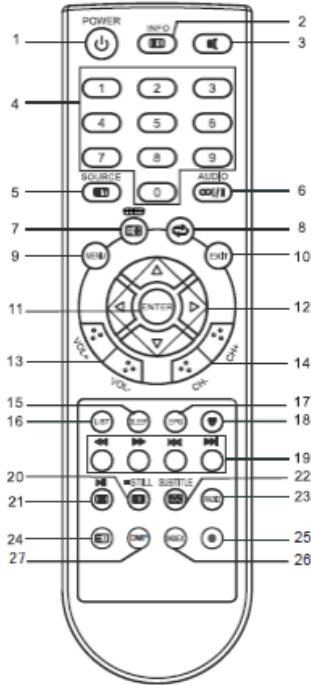

■ REMOTE CONTROL :

	<ol style="list-style-type: none"> 1. : Power, switch on or off TV set. 2. INFO: Press to display the current program information on the screen. : Go to the index page. 3. : Press to mute or restore sound. 4. NUMBER BUTTONS: Choose channels or password importation. 5. SOURCE: Press to select signal source. : Reveal the hidden information of some teletext pages. 6. AUDIO (): The button can be used to switch between DUAL I / DUAL II / DUAL I + II / MONO and switch Audio language in DTV mode. 7. : Press to select different images sizes. : Change size of teletext screen in display mode. 8. : Return to last viewed program.
<ol style="list-style-type: none"> 9. MENU: Press to enter the menu screen for various optional adjustable settings. 10. EXIT: Exit OSD Menu. 11. ENTER: Press to execute the selected item in the menu screen or enter the desired value in any input mode. 12. : To select the direction. 13. VOL+/VOL-: Press to adjust the volume level up or down. 14. CH+/CH-: Press to select channels in ascending or descending order. 15. SLEEP: Press to set the sleep timer. When the preset length of time has passed, the TV set enters standby mode. 16. LIST: Press to call up the channel list. Press again to exit it. 17. EPG: Electronic Program Guide, use in the DTV mode. 	<ol style="list-style-type: none"> 18. : Switch on/off the favorite programs list. 19. COLOR BUTTONS: Red/ green/ yellow/ blue key navigation link. : Fast reverse (in media mode). : Fast forward (in media mode). : Previous (in media mode). : Next (in media mode). 20. STILL: Press to hold the picture. : Hold the teletext page on display, press again to release. : Stop (in media/PVR mode). 21. : Enter the Teletext, press again for MIX mode, press this button again to exit. : Play / Pause (in media mode). 22. : Enter subtitle mode or subpage. 23. RADIO: Press to interchange Radio and DTV programs when there is Radio program (In DTV mode). 24. : Cancel the teletext but not to exit teletext, press again to exit. 25. : Press button to start recording. (In PVR mode). 26. INDEX: Press to enter the Recorded list (In PVR mode). 27. DMP: Press to switch to the media source.



▪ LOSS OF SIGNAL :

The signal is received via an external antenna, serving the entire building. The signal may not be well received, especially in the case of unfavorable weather conditions on the island or at sea.

If you do not catch a channel, here are some tips :

- ✓ Allow a little time for the signal to stabilize, especially when turning on the television.
- ✓ Try other channels, then return to the one that interests you.
- ✓ Make sure that the antenna cable is firmly connected (TV socket and wall socket).
- ✓ Reset the channels (MENU button, channel, Auto Search) or reset the TV (MENU button, Settings, Reset TV, then follow the 5 steps to start the TV).
- ✓ In case of heavy rain or strong wind, the signal may be very unstable. Just wait!
- ✓ Check with the neighboring apartment if they are experiencing the same difficulties.
- ✓ Contact me or contact Sofi so that we can contact an Antenna's Electrician.